

CERERE
pentru afisarea ofertei de vanzare a terenului

Judetul CALARASI Primaria BUDESTI	Nr. unic de inregistrare al ofertei din registrul de evidenta Nr 20 din 26.04.2023
Numele si prenumele functionarului primariei care primeste cererea IORGU DUMITRU	Semnatura functionarului care primeste oferta de vanzar

Stimata doamna primar/Stimate domnule primar,

1. Subsemnata ALECSA IOANA, CNP 4, in calitate de proprietar,

de
si,

-Prin RIZEA MARIEA,

, in calitate de IMPUTERNICIT, conform Procura nr..1356/06.04.2023,

-Avand in vedere dispozitiile Legii nr. 17/2014 privind unele masuri de reglementare a vanzarii-cumpararii terenurilor agricole situate in extravilan si de modificare a Legii nr. 268/2001 privind privatizarea societatilor comerciale ce detin in administrare terenuri proprietate publica si privata a statului cu destinatie agricola si infiintarea Agentiei Domeniilor Statului, cu modificarile ulterioare, solicit prin prezenta cerere afisarea ofertei de vanzare anexata, in termenul prevazut de Legea nr. 17/2014, cu modificarile si completarile ulterioare.

Am cunostinta despre existenta urmatoarelor preemptori pentru exercitarea dreptului de preemptiune asupra ofertei mele de vanzare:

preemptori de rang I: coproprietarii, sotii, rudele pana la gradul al treilea si afinii pana la gradul al treilea, in aceasta ordine

preemptori de rang II: proprietarii investitiilor agricole pentru culturile de pomi, vita-de-vie, hamei, irigatii exclusiv private si/sau arendasii. In cazul in care pe terenurile supuse vanzarii se afla investitii agricole pentru culturile de pomi, vita-de-vie, hamei si pentru irigatii, prioritate la cumpararea acestor terenuri au proprietarii acestor investitii

preemptori de rang III: proprietarii si/sau arendasii terenurilor agricole vecine cu terenul supus vanzarii, cu respectarea dispozitiilor prevazute la art. 4 alin. (2) si (4) din Legea nr. 17/2014, cu modificarile si completarile ulterioare

- GRIGORE ALEXANDRINA, Adresa :

- TROFIN MARIN, Adresa :

preemptori de rang IV: tinerii fermieri

- ALBU FLORIN-ALIN, Adresa :

- CONDRATCHI GEORGE-AURELIAN, Adresa :

preemptori de rang V: Academia de Stiinte Agricole si Silvice "Gheorghe Ionescu-Sisesti" si unitatile de cercetare-dezvoltare din domeniile agriculturii, silviculturii si industriei alimentare, organizate si reglementate prin Legea nr. 45/2009 privind organizarea si functionarea Academiei de Stiinte Agricole si Silvice "Gheorghe Ionescu-Sisesti" si a sistemului de cercetare-dezvoltare din domeniile agriculturii, silviculturii si industriei alimentare, cu modificarile si completarile ulterioare, precum si institutiile de invatamant cu profil agricol, in scopul cumpararii terenurilor agricole situate in extravilan cu destinatia strict necesara cercetarii agricole, aflate in vecinatatea loturilor existente in patrimoniul acestora

- ACADEMIA DE STIINTE AGRICOLE SI SILVICE GHEORGHE IONESCU SISESTI, Adresa : b-dul Marasesti,nr.61, sector 1, mun.Bucuresti

preemptori de rang VI: persoane fizice cu domiciliul/resedinta situat/situata in unitatile administrativ-teritoriale unde este amplasat terenul sau in unitatile administrativ-teritoriale vecine

preemptori de rang VII: statul roman, prin Agentia Domeniilor Statului

Declar ca sunt proprietar al terenului in suprafata de 2.9600 ha , reprezentand cota-parte de 1/1 situat in extravilanul localitatii BUDESTI, identificat cu numar cadastral 20815, inscris in cartea funciara nr. 20815 a localitatii BUDESTI care face obiectul ofertei de vanzare.

Declar ca:

- terenul face obiectul unor litigii sau a unei proceduri de executare silita: Da Nu ;
- terenul este grevat de sarcini: Da Nu ;
- am cunostinta si am respectat prevederile art. 4 alin. (2) din Legea nr. 17/2014, cu modificarile ulterioare, cu privire la instrainarea terenurilor agricole situate in extravilan pe care sunt situri arheologice clasate.

In sustinerea cererii, depun urmatoarele acte doveditoare :

Imi exprim acordul cu privire la utilizarea si prelucrarea datelor cu caracter personal si la introducerea datelor si informatiilor din cerere si documentele anexate in bazele de date care se organizeaza in temeiul Legii nr. 17/2014, cu modificarile si completarile ulterioare, si al legislatiei subsecvente, cu respectarea prevederilor Regulamentului (UE) 2016/679 al Parlamentului European si al Consiliului din 27 aprilie 2016 privind protectia persoanelor fizice in ceea ce priveste prelucrarea datelor cu caracter personal si privind libera circulatie a acestor date si de abrogare a Directivei 95/46/CE (Regulamentul general privind protectia datelor) si ale Legii nr. 190/2018 privind masuri de punere in aplicare a Regulamentului (UE) 2016/679 al Parlamentului European si al Consiliului din 27 aprilie 2016 privind protectia persoanelor fizice in ceea ce priveste prelucrarea datelor cu caracter personal si privind libera circulatie a acestor date si de abrogare a Directivei 95/46/CE (Regulamentul general privind protectia datelor), cu modificarile ulterioare.

Cunoscand ca falsul in declaratii se pedepseste conform Legii nr. 286/2009 privind Codul penal, cu modificarile si completarile ulterioare, declar ca datele sunt reale, corecte si complete.

Vanzator/Imputernicit,

RIZEA MARIEA

(numele si prenumele in clar)

Semnatura

.....



Data

26.04.2023

NOTE:

- Campurile notate cu (*) sunt obligatoriu de completat.
- Campurile notate cu (**) se completeaza de catre cetatenii unui stat membru al Uniunii Europene, ai statelor care sunt parte la Acordul privind Spatiul Economic European (ASEE) sau ai Confederatiei Elvetiene.
- Campurile notate cu (*) se completeaza de catre proprietar.
- Campurile notate cu (***) se completeaza de catre imputernicit. In acest caz, prezinta documentele doveditoare a calitatii de imputernicit.
- Campurile notate cu (*) din tabelul cu documentele depuse se marcheaza cu bifa in casuta aferenta.

OFERTA DE VANZARE TEREN

Nr 20 din 26.04.2023

1. Subsemnata **ALECSA IOANA**, CNP []:

[] vând teren agricol situat în extravilan, în suprafața de 2.9600 (ha), reprezentând cota parte 1/1 la prețul de **73032.0 lei (saptezeci si trei mii treizeci si doi lei si zero bani)**

Condițiile de vânzare sunt următoarele:

Date privind identificarea terenului:

Specificare	Informatii privind terenul								
	Comuna Orasul Judetul	Suprafata - HA -		Numar Cadastral	Numar Carte Funciara	Numar Tarla / lot	Numar Parcela	Categoria de folosinta	Observatii
		Suprafata totala	Cota parte *5)						
Se completeaza de catre vanzator	BUDESTI	2.9600	1/1 2.9600	20815	20815	31/8	10	ARABIL	
Verificat primarie									

(*) Declar ca terenul agricol situat în extravilan face obiectul actiunii pentru pronuntarea unei hotarari judecatoresti care sa tina loc de contract de vânzare: Da Nu ;

Cunoscând ca falsul în declaratii se pedepseste conform Legii nr. 286/2009 privind Codul penal, cu modificarile si completarile ulterioare, declar ca datele sunt reale, corecte si complete.

Vanzator/Imputernicit,

RIZEA MARIEA

(numele si prenumele în clar)

Semnatura

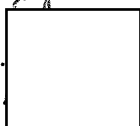

Data

26.04.2023

NOTE:

- Campurile notate cu (*) sunt obligatoriu de completat.
- Campurile notate cu (**) se completeaza în cazul în care sunt cunoscute informatiile.

*1) Se completeaza numele si prenumele proprietarului terenului.

*2) Se va completa în cifre si litere.

*3) Se completeaza categoria de folosinta a terenurilor agricole situate în extravilan productive, conform art. 2 din Legea fondului funciar nr. 18/1991, republicata, cu modificarile si completarile ulterioare.

*4) Se completeaza cu "X" rubricile în care informatiile pot fi comparate cu datele din Registrul agricol, evidentele fiscale, evidentele de stare civila, altele asemenea.

*5) Cota - parte din suprafața se exprima în fracție si în hectare.

PROCES-VERBAL
de afisare a ofertei de vanzare

Judetul CALARASI Primaria BUDESTI	Registrul de evidenta Nr 20 din 26.04.2023
--	---

Incheiat astazi 26.04.2023 in temeiul art. 6 alin. (2) din Legea nr. 17/2014 privind unele masuri de reglementare a vanzarii terenurilor agricole situate in extravilan si de modificare a Legii nr. 268/2001 privind privatizarea societatilor ce detin in administrare terenuri proprietate publica si privata a statului cu destinatie agricola si infiintarea Agentiei Domeniilor Statului, cu modificarile si completarile ulterioare.

In vederea indeplinirii formalitatilor prevazute de lege si aducerii la cunostinta preemtorilor a ofertei de vanzare nr. 20 din 26.04.2023, depusa de catre ALECSA IOANA, CNP [redacted] prin imputernicitul RIZEA MARIEA, CNP [redacted] in calitate de vanzator al terenului agricol situat in extravilanul localitatii BUDESTI, judetul CALARASI, s-a constatat afisarea ofertei de vanzare la sediul institutiei si pe pagina de internet www.extravilanagricol.ro in data de 26.04.2023

Oferta de vanzare nr 20 din 26.04.2023 se afiseaza pentru un termen de 45 de zile lucratoare si contine informatii privind proprietarul terenului agricol, date privind identificarea terenului, precum si conditiile de vanzare.

In acest sens s-a intocmit proces - verbal de afisare a ofertei de vanzare nr 20 din 26.04.2023 a terenului agricol situat in extravilan.

PRIMAR [redacted]

Secretar General
SIMA IOANA

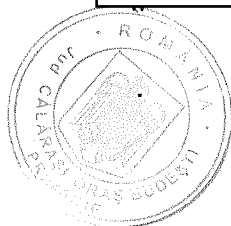

Consilier
IORGU DUMITRU

Judetul CALARASI	Registrul de evidenta
Primaria BUDESTI	Nr. 20 din 26.04.2023

LISTA

preemptorilor in vederea exercitarii dreptului de preemptiune asupra ofertei de vanzare in ordinea rangului de preferinta

Ca urmare a inregistrarii ofertei de vanzare 20 din 26.04.2023 depuse de ALECSA IOANA in calitate de vanzator, pe baza evidentelor detinute la nivelul primariilor si a informatiilor cuprinse in oferta de vanzare au fost identificati urmatorii preemptori :

preemptori de rang I: coproprietarii, sotii, rudele pana la gradul al treilea si afinii pana la gradul al treilea , in aceasta ordine

Nr crt	Nume si prenume persoana fizica/Denumire persoana/persoane juridica/juridice, asociatii si alte entitati fara personalitate juridica, precum si persoane juridice care nu se inregistreaza in registrul comertului	Adresa domiciliu/ resedinta/sediu

preemptori de rang II: proprietarii investitiilor agricole pentru culturile de pomi, vita-de-vie, hamei, irigatii exclusiv private si/sau arendasii. In cazul in care pe terenurile supuse vanzarii se afla investitii agricole pentru culturile de pomi, vita-de-vie, hamei si pentru irigatii, prioritate la cumpararea acestor terenuri au proprietarii acestor investitii.

Nr crt	Nume si prenume persoana fizica/Denumire persoana/persoane juridica/juridice, asociatii si alte entitati fara personalitate juridica, precum si persoane juridice care nu se inregistreaza in registrul comertului	Adresa domiciliu/ resedinta/sediu

preemptori de rang III: proprietarii si/sau arendasii terenurilor agricole vecine cu terenul supus vanzarii, cu respectarea dispozitiilor prevazute la art. 4 alin. (2) si (4) din Legea nr. 17/2014, cu modificarile si completarile ulterioare

Nr crt	Nume si prenume persoana fizica/Denumire persoana/persoane juridica/juridice, asociatii si alte entitati fara personalitate juridica, precum si persoane juridice care nu se inregistreaza in registrul comertului	Adresa domiciliu/ resedinta/sediu
1	GRIGORE ALEXANDRINA	
2	TROFIN MARIN	

preemptori de rang IV: tinerii fermieri

Nr crt	Nume si prenume persoana fizica/Denumire persoana/persoane juridica/juridice, asociatii si alte entitati fara personalitate juridica,	Adresa domiciliu/ resedinta/sediu

	precum si persoane juridice care nu se inregistreaza in registrul comertului	
1	ALBU FLORIN-ALIN	
2	CONDRATCHI GEORGE-AURELIAN	

preemtori de rang V: Academia de Stiinte Agricole si Silvice "Gheorghe Ionescu-Sisesti" si unitatile de cercetare-dezvoltare din domeniile agriculturii, silviculturii si industriei alimentare, organizate si reglementate prin Legea nr. 45/2009 privind organizarea si functionarea Academiei de Stiinte Agricole si Silvice "Gheorghe Ionescu-Sisesti" si a sistemului de cercetare-dezvoltare din domeniile agriculturii, silviculturii si industriei alimentare, cu modificarile si completarile ulterioare, precum si institutiile de invatamant cu profil agricol, in scopul cumpararii terenurilor agricole situate in extravilan cu destinatia strict necesara cercetarii agricole, aflate in vecinatatea loturilor existente in patrimoniul acestora

preemtori de rang VI: persoane fizice cu domiciliul/resedinta situat/situata in unitatile administrativ-teritoriale unde este amplasat terenul sau in unitatile administrativ-teritoriale vecine

Nr crt	Nume si prenume persoana fizica/Denumire persoana/persoane juridica/juridice, asociatii si alte entitati fara personalitate juridica, precum si persoane juridice care nu se inregistreaza in registrul comertului	Adresa domiciliu/resedinta/sediu

preemtori de rang VII: statul roman, prin Agentia Domeniilor Statului

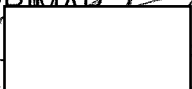
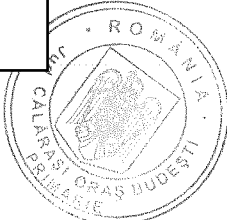
PRIMAR



SECRETAR GENERAL

SIMA IOANA

NOTIFICARE PREEMPTORI

Judetul CALARASI Primaria BUDESTI	Registrul de evidenta Nr 20 din 26.04.2023
--	---

In temeiul art. 6 alin. (6) din Legea nr. 17/2014 privind unele masuri de reglementare a vanzarii terenurilor agricole situate in extravilan si de modificare a Legii nr. 268/2001 privind privatizarea societatilor ce detin in administrare terenuri proprietate publica si privata a statului cu destinatie agricola si infiintarea Agentiei Domeniilor Statului, cu modificarile si completarile ulterioare, prin prezenta se aduce la cunostinta TROFIN MARIN, CNP , nr(**), in calitate de Preemptor avand cu domiciliul/resedinta/sediul social/secundar in: localitatea , str. nr., bl., sc., et., ap....., judetul/sectorul , codul postal , tara , Oferta de vanzare nr 20 din data de 26.04.2023 , depusa de ALECSA IOANA privind terenul agricol situat in extravilan in suprafata de 2.9600 ha, reprezentand cota-parte 1/1, numar cadastral 20815, nr carte funciara 20815 , nr tarla 31/8 , nr parcela 10 , categorie de folosinta ARABIL , la pretul de 73032.0 lei BUDESTI, afisata in data de 26.04.2023 la sediul/site-ul Primariei BUDESTI, judetul CALARASI

PRIMAR

SECRETAR GENERAL
SIMA IOANA

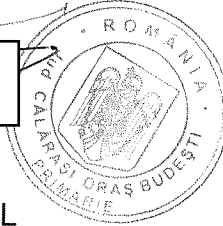

NOTE :

- Campurile notate cu (*) sunt obligatorii de completat.
- Campurile notate cu (**) se completeaza cu numarul din registrul comertului sau cu numarul din Registrul asociatiilor si fundatiilor
- Notificarea se emite pentru fiecare preemptor mentionat in lista preemptorilor.

NOTIFICARE PREEMPTORI

Judetul CALARASI	Registrul de evidenta
Primaria BUDESTI	Nr 20 din 26.04.2023

In temeiul art. 6 alin. (6) din Legea nr. 17/2014 privind unele masuri de reglementare a vanzarii terenurilor agricole situate in extravilan si de modificare a Legii nr. 268/2001 privind privatizarea societatilor ce detin in administrare terenuri proprietate publica si privata a statului cu destinatie agricola si infiintarea Agentiei Domeniilor Statului, cu modificarile si completarile ulterioare, prin prezenta se aduce la cunostinta GRIGORE ALEXANDRINA, CNP , nr(**), in calitate de Preemptor avand cu domiciliul/resedinta/sediul social/secundar in: localitatea, str. nr., bl., sc., et., ap....., judetul/sectorul, codul postal, tara,
, Oferta de vanzare nr 20 din data de 26.04.2023 , depusa de ALECSA IOANA privind terenul agricol situat in extravilan in suprafata de 2.9600 ha, reprezentand cota-parte 1/1, numar cadastral 20815, nr carte funciara 20815 , nr tarla 31/8 , nr parcela 10 , categorie de folosinta ARABIL , la pretul de 73032.0 lei BUDESTI, afisata in data de 26.04.2023 la sediul/site-ul Primariei BUDESTI, judetul CALARASI



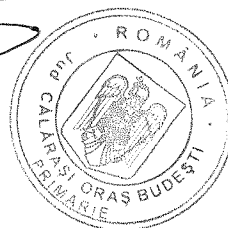

SECRETAR GENERAL
SIMA IOANA

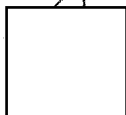

NOTE :

- Campurile notate cu (*) sunt obligatorii de completat.
- Campurile notate cu (**) se completeaza cu numarul din registrul comertului sau cu numarul din Registrul asociatiilor si fundatiilor
- Notificarea se emite pentru fiecare preemptor mentionat in lista preemptorilor.

CERERE
pentru afisarea ofertei de vanzare a terenului

Judetul CALARASI Primaria BUDESTI	Nr. unic de inregistrare al ofertei din registrul de evidenta Nr 21 din 26.04.2023
Numele si prenumele functionarului primariei care primeste cererea IORGU DUMITRU	Semnatura functionarului care primeste oferta de vanza [redacted]

Domnule primar,

1. Subsemnata BOERESCU ECATERINA , CNP [redacted] in calitate de proprietar,

[redacted]

- Prin MITROFAN LIZETA , [redacted]

[redacted] MPUTERNICIT , conform Procură specială nr.221/02.03.2023 ,
[redacted] ,

avand in vedere dispozitiile Legii nr. 17/2014 privind unele masuri de reglementare a vanzarii-cumpararii terenurilor agricole situate in extravilan si de modificare a Legii nr. 268/2001 privind privatizarea societatilor comerciale ce detin in administrare terenuri proprietate publica si privata a statului cu destinatie agricola si infiintarea Agentiei Domeniilor Statului, cu modificarile ulterioare, solicit prin prezenta cerere afisarea ofertei de vanzare anexata, in termenul prevazut de Legea nr. 17/2014, cu modificarile si completarile ulterioare.

Am cunostinta despre existenta urmatorilor preemptori pentru exercitarea dreptului de preemptiune asupra ofertei mele de vanzare:

preemptori de rang I: coproprietarii, sotii, rudele pana la gradul al treilea si afinii pana la gradul al treilea , in aceasta ordine

preemptori de rang II: proprietarii investitiilor agricole pentru culturile de pomi, vita-de-vie, hamei, irigatii exclusiv private si/sau arendasii. In cazul in care pe terenurile supuse vanzarii se afla investitii agricole pentru culturile de pomi, vita-de-vie, hamei si pentru irigatii, prioritate la cumpararea acestor terenuri au proprietarii acestor investitii

- AGROMECA BUDESTI SA, Adresa :

preemptori de rang III: proprietarii si/sau arendasii terenurilor agricole vecine cu terenul supus vanzarii, cu respectarea dispozitiilor prevazute la art. 4 alin. (2) si (4) din Legea nr. 17/2014, cu modificarile si completarile ulterioare

- SC ALIN EXIM SRL, Adresa :

- VISAN MADALIN-DUMITRU, Adresa :

preemptori de rang IV: tinerii fermieri

- ALBU FLORIN-ALIN, Adresa :

- CONDRATCHI GEORGE-AURELIAN, Adresa :

preemptori de rang V: Academia de Stiinte Agricole si Silvice "Gheorghe Ionescu-Sisesti" si unitatile de cercetare-dezvoltare din domeniile agriculturii, silviculturii si industriei alimentare, organizate si reglementate prin Legea nr. 45/2009 privind organizarea si functionarea Academiei de Stiinte Agricole si Silvice "Gheorghe Ionescu-Sisesti" si a sistemului de cercetare-dezvoltare din domeniile agriculturii, silviculturii si industriei alimentare, cu modificarile si completarile ulterioare, precum si institutiile de invatamant cu profil agricol, in scopul cumpararii terenurilor agricole situate in extravilan cu destinatia strict necesara cercetarii agricole, aflate in

vecinatatea loturilor existente in patrimoniul acestora

- ACADEMIA DE STIINTE AGRICOLE SI SILVICE GHEORGHE IONESCU SISESTI, Adresa : b-dul Marasesti,nr.61, sector 1, mun.Bucuresti

preemptori de rang VI: persoane fizice cu domiciliul/resedinta situat/situata in unitatile administrativ-teritoriale unde este amplasat terenul sau in unitatile administrativ-teritoriale vecine

preemptori de rang VII: statul roman, prin Agentia Domeniilor Statului

Declar ca sunt proprietar al terenului in suprafata de 0.4795 ha , reprezentand cota-parte de 1/1 situat in extravilanul localitatii BUDESTI, identificat cu numar cadastral 24932, inscris in cartea funciara nr. 24932 a localitatii BUDESTI care face obiectul ofertei de vanzare.

Declar ca:

- terenul face obiectul unor litigii sau a unei proceduri de executare silita: Da Nu ;
- terenul este grevat de sarcini: Da Nu ;
- am cunostinta si am respectat prevederile art. 4 alin. (2) din Legea nr. 17/2014, cu modificarile ulterioare, cu privire la instrainarea terenurilor agricole situate in extravilan pe care sunt situri arheologice clasate.

In sustinerea cererii, depun urmatoarele acte doveditoare :

Imi exprim acordul cu privire la utilizarea si prelucrarea datelor cu caracter personal si la introducerea datelor si informatiilor din cerere si documentele anexate in bazele de date care se organizeaza in temeiul Legii nr. 17/2014, cu modificarile si completarile ulterioare, si al legislatiei subsecvente, cu respectarea prevederilor Regulamentului (UE) 2016/679 al Parlamentului European si al Consiliului din 27 aprilie 2016 privind protectia persoanelor fizice in ceea ce priveste prelucrarea datelor cu caracter personal si privind libera circulatie a acestor date si de abrogare a Directivei 95/46/CE (Regulamentul general privind protectia datelor) si ale Legii nr. 190/2018 privind masuri de punere in aplicare a Regulamentului (UE) 2016/679 al Parlamentului European si al Consiliului din 27 aprilie 2016 privind protectia persoanelor fizice in ceea ce priveste prelucrarea datelor cu caracter personal si privind libera circulatie a acestor date si de abrogare a Directivei 95/46/CE (Regulamentul general privind protectia datelor), cu modificarile ulterioare.

Cunoscand ca falsul in declaratii se pedepseste conform Legii nr. 286/2009 privind Codul penal, cu modificarile si completarile ulterioare, declar ca datele sunt reale, corecte si complete.

Vanzator/Imputernicit,

MITROFAN LIZETA

(numele si prenumele in clar)

Semnatura

Data

26.04.2023

NOTE: _____

- Campurile notate cu (*) sunt obligatoriu de completat.
- Campurile notate cu (**) se completeaza de catre cetatenii unui stat membru al Uniunii Europene, ai statelor care sunt parte la Acordul privind Spatiul Economic European (ASEE) sau ai Confederatiei Elvetiene.
- Campurile notate cu (*) se completeaza de catre proprietar.
- Campurile notate cu (***) se completeaza de catre imputernicit. In acest caz, prezinta documentele doveditoare a calitatii de imputernicit.
- Campurile notate cu (*) din tabelul cu documentele depuse se marcheaza cu bifa in casuta aferenta.

OFERTA DE VANZARE TEREN
Nr 21 din 26.04.2023

Subsemnata BOERESCU ECATERINA, CNP [] , avand adresa de []
vând teren agricol situat in extravilan, in suprafata de 0.4795 (ha), reprezentand cota parte 1/1 la pretul de 11987.0 LEI (unsprezece mii noua sute optzeci si sapte lei si zero bani)

Conditii de vanzare sunt urmatoarele:

Date privind identificarea terenului:

Specificare	Informatii privind terenul								
	Comuna Orasul Judetul	Suprafata - HA -		Numar Cadastral	Numar Carte Funciara	Numar Tarla / lot	Numar Parcela	Categoricia de folosinta	Observatii
		Suprafata totala	Cota parte *5)						
Se completeaza de catre vanzator	BUDESTI	0.4795	1/1 0.4795	24932	24932	39	100	ARABIL	
Verificat primarie									

(*) Declar ca terenul agricol situat in extravilan face obiectul actiunii pentru pronuntarea unei hotarari judecatoresti care sa tina loc de contract de vanzare: Da Nu

Cunoscand ca falsul in declaratii se pedepseste conform Legii nr. 286/2009 privind Codul penal, cu modificarile si completarile ulterioare, declar ca datele sunt reale, corecte si complete.

Vanzator/Imputernicit,

MITROFAN LIZETA

(numele si prenumele in clar)

Semnatura

..... []

Data

26.04.2023

NOTE:

- Campurile notate cu (*) sunt obligatoriu de completat.
- Campurile notate cu (**) se completeaza in cazul in care sunt cunoscute informatiile.

*1) Se completeaza numele si prenumele proprietarului terenului.

*2) Se va completa in cifre si litere.

*3) Se completeaza categoria de folosinta a terenurilor agricole situate in extravilan productive, conform art. 2 din Legea fondului funciar nr. 18/1991, republicata, cu modificarile si completarile ulterioare.

*4) Se completeaza cu "X" rubricile in care informatiile pot fi comparate cu datele din Registrul agricol, evidentele fiscale, evidentele de stare civila, altele asemenea.

*5) Cota - parte din suprafata se exprima in fractie si in hectare.

PROCES-VERBAL
de afisare a ofertei de vanzare

Judetul CALARASI	Registrul de evidenta
Primaria BUDESTI	Nr 21 din 26.04.2023

Incheiat astazi 26.04.2023 in temeiul art. 6 alin. (2) din Legea nr. 17/2014 privind unele masuri de reglementare a vanzarii terenurilor agricole situate in extravilan si de modificare a Legii nr. 268/2001 privind privatizarea societatilor ce detin in administrare terenuri proprietate publica si privata a statului cu destinatie agricola si infiintarea Agentiei Domeniilor Statului, cu modificarile si completarile ulterioare.

In vederea indeplinirii formalitatilor prevazute de lege si aducerii la cunostinta preemtorilor a ofertei de vanzare nr. 21 din 26.04.2023, depusa de catre BOERESCU ECATERINA, CNP

[redacted] MITROFAN LIZETA,

[redacted] in calitate de vanzator al terenului agricol situat in extravilanul localitatii BUDESTI, judetul CALARASI, s-a constatat afisarea ofertei de vanzare la sediul institutiei si pe pagina de internet www.extravilanagricol.ro in data de 26.04.2023

Oferta de vanzare nr 21 din 26.04.2023 se afiseaza pentru un termen de 45 de zile lucratoare si contine informatii privind proprietarul terenului agricol, date privind identificarea terenului, precum si conditiile de vanzare.

In acest sens s-a intocmit proces - verbal de afisare a ofertei de vanzare nr 21 din 26.04.2023 a terenului agricol situat in extravilan.

PRIMAR [redacted]

Secretar General
[redacted] MA IOANA



Consilier
[redacted] IORGU DUMITRU

Judetul CALARASI	Registrul de evidenta
Primaria BUDESTI	Nr. 21 din 26.04.2023

LISTA
preemptorilor in vederea exercitarii dreptului de preemtiune
asupra ofertei de vanzare in ordinea rangului de preferinta

Ca urmare a inregistrarii ofertei de vanzare 21 din 26.04.2023 depuse de BOERESCU ECATERINA in calitate de vanzator, pe baza evidentelor detinute la nivelul primariilor si a informatiilor cuprinse in oferta de vanzare au fost identificati urmatorii preemptori :

preemptori de rang I: coproprietarii, sotii, rudele pana la gradul al treilea si afinii pana la gradul al treilea , in aceasta ordine

Nr crt	Nume si prenume persoana fizica/Denumire persoana/persoane juridica/juridice, asociatii si alte entitati fara personalitate juridica, precum si persoane juridice care nu se inregistreaza in registrul comertului	Adresa domiciliu/ resedinta/sediu

preemptori de rang II: proprietarii investitiilor agricole pentru culturile de pomi, vita-de-vie, hamei, irigatii exclusiv private si/sau arendasii. In cazul in care pe terenurile supuse vanzarii se afla investitii agricole pentru culturile de pomi, vita-de-vie, hamei si pentru irigatii, prioritate la cumpararea acestor terenuri au proprietarii acestor investitii.

Nr crt	Nume si prenume persoana fizica/Denumire persoana/persoane juridica/juridice, asociatii si alte entitati fara personalitate juridica, precum si persoane juridice care nu se inregistreaza in registrul comertului	Adresa domiciliu/ resedinta/sediu
1	AGROMEC BUDESTI SA	

preemptori de rang III: proprietarii si/sau arendasii terenurilor agricole vecine cu terenul supus vanzarii, cu respectarea dispozitiilor prevazute la art. 4 alin. (2) si (4) din Legea nr. 17/2014, cu modificarile si completarile ulterioare

Nr crt	Nume si prenume persoana fizica/Denumire persoana/persoane juridica/juridice, asociatii si alte entitati fara personalitate juridica, precum si persoane juridice care nu se inregistreaza in registrul comertului	Adresa domiciliu/ resedinta/sediu
1	SC ALIN EXIM SRL	
2	VISAN MADALIN-DUMITRU	

preemptori de rang IV: tinerii fermieri

Nr crt	Nume si prenume persoana fizica/Denumire persoana/persoane juridica/juridice, asociatii si alte entitati fara personalitate juridica,	Adresa domiciliu/ resedinta/sediu

	precum si persoane juridice care nu se inregistreaza in registrul comertului	
1	ALBU FLORIN-ALIN	
2	CONDRATCHI GEORGE-AURELIAN	

preemtori de rang V: Academia de Stiinte Agricole si Silvice "Gheorghe Ionescu-Sisesti" si unitatile de cercetare-dezvoltare din domeniile agriculturii, silviculturii si industriei alimentare, organizate si reglementate prin Legea nr. 45/2009 privind organizarea si functionarea Academiei de Stiinte Agricole si Silvice "Gheorghe Ionescu-Sisesti" si a sistemului de cercetare-dezvoltare din domeniile agriculturii, silviculturii si industriei alimentare, cu modificarile si completarile ulterioare, precum si institutiile de invatamant cu profil agricol, in scopul cumpararii terenurilor agricole situate in extravilan cu destinatia strict necesara cercetarii agricole, aflate in vecinatatea loturilor existente in patrimoniul acestora

preemtori de rang VI: persoane fizice cu domiciliul/resedinta situat/situata in unitatile administrativ-teritoriale unde este amplasat terenul sau in unitatile administrativ-teritoriale vecine

Nr crt	Nume si prenume persoana fizica/Denumire persoana/persoane juridica/juridice, asociatii si alte entitati fara personalitate juridica, precum si persoane juridice care nu se inregistreaza in registrul comertului	Adresa domiciliu/resedinta/sediu

preemtori de rang VII: statul roman, prin Agentia Domeniilor Statului

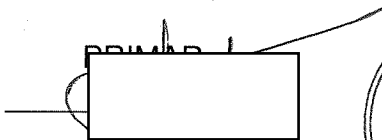

SECRETAR GENERAL
IMA IOANA

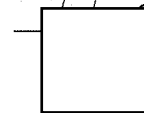

CERERE
pentru afisarea ofertei de vanzare a terenului

Judetul CALARASI Primaria BUDESTI	Nr. unic de inregistrare al ofertei din registrul de evidenta Nr 22 din 26.04.2023
Numele si prenumele functionarului primariei care primeste cererea IORGU DUMITRU	Semnatura functionarului care primeste oferta de vanza [redacted]

Domnule primar,

1. (Subsemnata BOERESCU ECATERINA , CNP [redacted] , in calitate de proprietar,

[redacted] ara

-Prin MITROFAN LIZETA , CNP [redacted]

[redacted] IMPUTERNICIT , conform Procura speciala nr.221/02.03.2023 ,
[redacted]

avand in vedere dispozitiile Legii nr. 17/2014 privind unele masuri de reglementare a vanzarii-cumpararii terenurilor agricole situate in extravilan si de modificare a Legii nr. 268/2001 privind privatizarea societatiilor comerciale ce detin in administrare terenuri proprietate publica si privata a statului cu destinatie agricola si infiintarea Agentiei Domeniilor Statului, cu modificarile ulterioare, solicit prin prezenta cerere afisarea ofertei de vanzare anexata, in termenul prevazut de Legea nr. 17/2014, cu modificarile si completarile ulterioare.

Am cunostinta despre existenta urmatoarelor preemptori pentru exercitarea dreptului de preemtiune asupra ofertei mele de vanzare:

preemptori de rang I: coproprietarii, sotii, rudele pana la gradul al treilea si afinii pana la gradul al treilea , in aceasta ordine

preemptori de rang II: proprietarii investitiilor agricole pentru culturile de pomi, vita-de-vie, hamei, irigatii exclusiv private si/sau arendasii. In cazul in care pe terenurile supuse vanzarii se afla investitii agricole pentru culturile de pomi, vita-de-vie, hamei si pentru irigatii, prioritate la cumpararea acestor terenuri au proprietarii acestor investitii

- SC AGROMEC BUDESTI SA, Adresa :

preemptori de rang III: proprietarii si/sau arendasii terenurilor agricole vecine cu terenul supus vanzarii, cu respectarea dispozitiilor prevazute la art. 4 alin. (2) si (4) din Legea nr. 17/2014, cu modificarile si completarile ulterioare

- SC ALIN EXIM SRL, Adresa :

preemptori de rang IV: tinerii fermieri

- ALBU FLORIN-ALIN, Adresa :

- CONDRATCHI GEORGE-AURELIAN, Adresa :

preemptori de rang V: Academia de Stiinte Agricole si Silvice "Gheorghe Ionescu-Sisesti" si unitatile de cercetare-dezvoltare din domeniile agriculturii, silviculturii si industriei alimentare, organizate si reglementate prin Legea nr. 45/2009 privind organizarea si functionarea Academiei de Stiinte Agricole si Silvice "Gheorghe Ionescu-Sisesti" si a sistemului de cercetare-dezvoltare din domeniile agriculturii, silviculturii si industriei alimentare, cu modificarile si completarile ulterioare, precum si institutiile de invatamant cu profil agricol, in scopul cumpararii terenurilor agricole situate in extravilan cu destinatia strict necesara cercetarii agricole, aflate in vecinatatea loturilor existente in patrimoniul acestora

- ACADEMIA DE STIINTE AGRICOLE SI SILVICE GHEORGHE IONESCU SISESTI, Adresa : b-dul Marasesti,nr.61, sector 1, mun.Bucuresti

preemptori de rang VI: persoane fizice cu domiciliul/resedinta situat/situata in unitatile administrativ-teritoriale unde este amplasat terenul sau in unitatile administrativ-teritoriale vecine

preemptori de rang VII: statul roman, prin Agentia Domeniilor Statului

Declar ca sunt proprietar al terenului in suprafata de 1.2900 ha , reprezentand cota-parte de 1/1 situat in extravilanul localitatii BUDESTI, identificat cu numar cadastral 24924, inscris in cartea funciara nr. 24924 a localitatii BUDESTI care face obiectul ofertei de vanzare.

Declar ca:

- terenul face obiectul unor litigii sau a unei proceduri de executare silita: Da Nu
- terenul este grevat de sarcini: Da Nu
- am cunostinta si am respectat prevederile art. 4 alin. (2) din Legea nr. 17/2014, cu modificarile ulterioare, cu privire la instrainarea terenurilor agricole situate in extravilan pe care sunt situri arheologice clasate.

In sustinerea cererii, depun urmatoarele acte doveditoare :

Imi exprim acordul cu privire la utilizarea si prelucrarea datelor cu caracter personal si la introducerea datelor si informatiilor din cerere si documentele anexate in bazele de date care se organizeaza in temeiul Legii nr. 17/2014, cu modificarile si completarile ulterioare, si al legislatiei subsecvente, cu respectarea prevederilor Regulamentului (UE) 2016/679 al Parlamentului European si al Consiliului din 27 aprilie 2016 privind protectia persoanelor fizice in ceea ce priveste prelucrarea datelor cu caracter personal si privind libera circulatie a acestor date si de abrogare a Directivei 95/46/CE (Regulamentul general privind protectia datelor) si ale Legii nr. 190/2018 privind masuri de punere in aplicare a Regulamentului (UE) 2016/679 al Parlamentului European si al Consiliului din 27 aprilie 2016 privind protectia persoanelor fizice in ceea ce priveste prelucrarea datelor cu caracter personal si privind libera circulatie a acestor date si de abrogare a Directivei 95/46/CE (Regulamentul general privind protectia datelor), cu modificarile ulterioare.

Cunoscand ca falsul in declaratii se pedepseste conform Legii nr. 286/2009 privind Codul penal, cu modificarile si completarile ulterioare, declar ca datele sunt reale, corecte si complete.

Vanzator/Imputernicit,

MITROFAN LIZETA

(numele si prenumele in clar)

Semnatura

.....

Data

26.04.2023

NOTE:

- Campurile notate cu (*) sunt obligatoriu de completat.
- Campurile notate cu (**) se completeaza de catre cetatenii unui stat membru al Uniunii Europene, ai statelor care sunt parte la Acordul privind Spatiul Economic European (ASEE) sau ai Confederatiei Elvetiene.
- Campurile notate cu (*) se completeaza de catre proprietar.
- Campurile notate cu (***) se completeaza de catre imputernicit. In acest caz, prezinta documentele doveditoare a calitatii de imputernicit.
- Campurile notate cu (*) din tabelul cu documentele depuse se marcheaza cu bifa in casuta aferenta.

OFERTA DE VANZARE TEREN
Nr 22 din 26.04.2023

Subsemnata **BOERESCU ECATERINA**, [redacted] avand adresa de [redacted] vând teren agricol situat in extravilan, in suprafata de 1.2900 (ha), reprezentand cota parte 1/1 la pretul de 32250.0 LEI (treizeci si doi mii doi sute cincizeci lei si zero bani)

Conditiiile de vanzare sunt urmatoarele:

Date privind identificarea terenului:

Specificare	Informatii privind terenul								
	Comuna Orasul Judetul	Suprafata - HA -		Numar Cadastral	Numar Carte Funciara	Numar Tarla / lot	Numar Parcela	Categoria de folosinta	Observatii
		Suprafata totala	Cota parte *5)						
Se completeaza de catre vanzator	BUDESTI	1.2900	1/1 1.2900	24924	24924	2	105	ARABIL	
Verificat primarie									

(*) Declar ca terenul agricol situat in extravilan face obiectul actiunii pentru pronuntarea unei hotarari judecatoresti care sa tina loc de contract de vanzare: Da Nu

Cunoscand ca falsul in declaratii se pedepseste conform Legii nr. 286/2009 privind Codul penal, cu modificarile si completarile ulterioare, declar ca datele sunt reale, corecte si complete.

Vanzator/Imputernicit,

MITROFAN LIZETA

(numele si prenumele in clar)

Semnatura

[redacted signature box]

Data

26.04.2023

NOTE:

- Campurile notate cu (*) sunt obligatoriu de completat.
- Campurile notate cu (**) se completeaza in cazul in care sunt cunoscute informatiile.

*1) Se completeaza numele si prenumele proprietarului terenului.

*2) Se va completa in cifre si litere.

*3) Se completeaza categoria de folosinta a terenurilor agricole situate in extravilan productive, conform art. 2 din Legea fondului funciar nr. 18/1991, republicata, cu modificarile si completarile ulterioare.

*4) Se completeaza cu "X" rubricile in care informatiile pot fi comparate cu datele din Registrul agricol, evidentele fiscale, evidentele de stare civila, altele asemenea.

*5) Cota - parte din suprafata se exprima in fractie si in hectare.

PROCES-VERBAL
de afisare a ofertei de vanzare

Judetul CALARASI	Registrul de evidenta
Primaria BUDESTI	Nr 22 din 26.04.2023

Incheiat astazi 26.04.2023 in temeiul art. 6 alin. (2) din Legea nr. 17/2014 privind unele masuri de reglementare a vanzarii terenurilor agricole situate in extravilan si de modificare a Legii nr. 268/2001 privind privatizarea societatilor ce detin in administrare terenuri proprietate publica si privata a statului cu destinatie agricola si infiintarea Agentiei Domeniilor Statului, cu modificarile si completarile ulterioare.

In vederea indeplinirii formalitatilor prevazute de lege si aducerii la cunostinta preemtorilor a ofertei de vanzare nr. 22 din 26.04.2023, depusa de catre BOERESCU ECATERINA, CNP [redacted] prin imputernicitul MITROFAN LIZETA, [redacted], in calitate de vanzator al terenului agricol situat in extravilanul localitatii BUDESTI, judetul CALARASI, s-a constatat afisarea ofertei de vanzare la sediul institutiei si pe pagina de internet www.extravilanagricol.ro in data de 26.04.2023

Oferta de vanzare nr 22 din 26.04.2023 se afiseaza pentru un termen de 45 de zile lucratoare si contine informatii privind proprietarul terenului agricol, date privind identificarea terenului, precum si conditiile de vanzare.

In acest sens s-a intocmit proces - verbal de afisare a ofertei de vanzare nr 22 din 26.04.2023 a terenului agricol situat in extravilan.

PRIN [redacted]

Secretar General
[redacted] SIMA IOANA

ROMANIA
* PRIMĂRIA *
ORAȘULUI
BUDEȘTI
JUDEȚUL CĂLĂRAȘI

Consilier
IORGU DUMITRU
[redacted]

Judetul CALARASI	Registrul de evidenta
Primaria BUDESTI	Nr.22 din 26.04.2023

LISTA
preemptorilor in vederea exercitarii dreptului de preemtiune
asupra ofertei de vanzare in ordinea rangului de preferinta

Ca urmare a inregistrarii ofertei de vanzare 22 din 26.04.2023 depuse de BOERESCU ECATERINA in calitate de vanzator, pe baza evidentelor detinute la nivelul primariilor si a informatiilor cuprinse in oferta de vanzare au fost identificati urmatorii preemptori :

preemptori de rang I: coproprietarii, sotii, rudele pana la gradul al treilea si afinii pana la gradul al treilea , in aceasta ordine

Nr crt	Nume si prenume persoana fizica/Denumire persoana/persoane juridica/juridice, asociatii si alte entitati fara personalitate juridica, precum si persoane juridice care nu se inregistreaza in registrul comertului	Adresa domiciliu/ resedinta/sediu

preemptori de rang II: proprietarii investitiilor agricole pentru culturile de pomi, vita-de-vie, hamei, irigatii exclusiv private si/sau arendasii. In cazul in care pe terenurile supuse vanzarii se afla investitii agricole pentru culturile de pomi, vita-de-vie, hamei si pentru irigatii, prioritate la cumpararea acestor terenuri au proprietarii acestor investitii.

Nr crt	Nume si prenume persoana fizica/Denumire persoana/persoane juridica/juridice, asociatii si alte entitati fara personalitate juridica, precum si persoane juridice care nu se inregistreaza in registrul comertului	Adresa domiciliu/ resedinta/sediu
1	SC AGROMEC BUDESTI SA	

preemptori de rang III: proprietarii si/sau arendasii terenurilor agricole vecine cu terenul supus vanzarii, cu respectarea dispozitiilor prevazute la art. 4 alin. (2) si (4) din Legea nr. 17/2014, cu modificarile si completarile ulterioare

Nr crt	Nume si prenume persoana fizica/Denumire persoana/persoane juridica/juridice, asociatii si alte entitati fara personalitate juridica, precum si persoane juridice care nu se inregistreaza in registrul comertului	Adresa domiciliu/ resedinta/sediu
1	SC ALIN EXIM SRL	

preemptori de rang IV: tinerii fermieri

Nr crt	Nume si prenume persoana fizica/Denumire persoana/persoane juridica/juridice, asociatii si alte entitati fara personalitate juridica,	Adresa domiciliu/ resedinta/sediu



	precum si persoane juridice care nu se inregistreaza in registrul comertului	
1	ALBU FLORIN-ALIN	
2	CONDRATCHI GEORGE-AURELIAN	

preemtori de rang V: Academia de Stiinte Agricole si Silvice "Gheorghe Ionescu-Sisesti" si unitatile de cercetare-dezvoltare din domeniile agriculturii, silviculturii si industriei alimentare, organizate si reglementate prin Legea nr. 45/2009 privind organizarea si functionarea Academiei de Stiinte Agricole si Silvice "Gheorghe Ionescu-Sisesti" si a sistemului de cercetare-dezvoltare din domeniile agriculturii, silviculturii si industriei alimentare, cu modificarile si completarile ulterioare, precum si institutiile de invatamant cu profil agricol, in scopul cumpararii terenurilor agricole situate in extravilan cu destinatia strict necesara cercetarii agricole, aflate in vecinatatea loturilor existente in patrimoniul acestora

preemtori de rang VI: persoane fizice cu domiciliul/resedinta situat/situata in unitatile administrativ-teritoriale unde este amplasat terenul sau in unitatile administrativ-teritoriale vecine

Nr crt	Nume si prenume persoana fizica/Denumire persoana/persoane juridica/juridice, asociatii si alte entitati fara personalitate juridica, precum si persoane juridice care nu se inregistreaza in registrul comertului	Adresa domiciliu/resedinta/sediu

preemtori de rang VII: statul roman, prin Agentia Domeniilor Statului

PRIMAR





SECRETAR GENERAL

 SÎMA IOANA

- ACADEMIA DE STIINTE AGRICOLE SI SILVICE GHEORGHE IONESCU SISESTI, Adresa : b-dul Marasesti,nr.61, sector 1, mun.Bucuresti

preemptori de rang VI: persoane fizice cu domiciliul/resedinta situat/situata in unitatile administrativ-teritoriale unde este amplasat terenul sau in unitatile administrativ-teritoriale vecine

preemptori de rang VII: statul roman, prin Agentia Domeniilor Statului

Declar ca sunt proprietar al terenului in suprafata de 0.9000 ha , reprezentand cota-parte de 1/1 situat in extravilanul localitatii BUDESTI, identificat cu numar cadastral 24919, inscris in cartea funciara nr. 24919 a localitatii BUDESTI care face obiectul ofertei de vanzare.

Declar ca:

- terenul face obiectul unor litigii sau a unei proceduri de executare silita: Da Nu ;
- terenul este grevat de sarcini: Da Nu ;
- am cunostinta si am respectat prevederile art. 4 alin. (2) din Legea nr. 17/2014, cu modificarile ulterioare, cu privire la instrainarea terenurilor agricole situate in extravilan pe care sunt situri arheologice clasate.

In sustinerea cererii, depun urmatoarele acte doveditoare :

Imi exprim acordul cu privire la utilizarea si prelucrarea datelor cu caracter personal si la introducerea datelor si informatiilor din cerere si documentele anexate in bazele de date care se organizeaza in temeiul Legii nr. 17/2014, cu modificarile si completarile ulterioare, si al legislatiei subsecvente, cu respectarea prevederilor Regulamentului (UE) 2016/679 al Parlamentului European si al Consiliului din 27 aprilie 2016 privind protectia persoanelor fizice in ceea ce priveste prelucrarea datelor cu caracter personal si privind libera circulatie a acestor date si de abrogare a Directivei 95/46/CE (Regulamentul general privind protectia datelor) si ale Legii nr. 190/2018 privind masuri de punere in aplicare a Regulamentului (UE) 2016/679 al Parlamentului European si al Consiliului din 27 aprilie 2016 privind protectia persoanelor fizice in ceea ce priveste prelucrarea datelor cu caracter personal si privind libera circulatie a acestor date si de abrogare a Directivei 95/46/CE (Regulamentul general privind protectia datelor), cu modificarile ulterioare.

Cunoscand ca falsul in declaratii se pedepseste conform Legii nr. 286/2009 privind Codul penal, cu modificarile si completarile ulterioare, declar ca datele sunt reale, corecte si complete.

Vanzator/Imputernicit,

MITROFAN LIZETA

(numele si prenumele in clar)

Semnatura

Data

26.04.2023

NOTE:

- Campurile notate cu (*) sunt obligatoriu de completat.
- Campurile notate cu (**) se completeaza de catre cetatenii unui stat membru al Uniunii Europene, ai statelor care sunt parte la Acordul privind Spatiul Economic European (ASEE) sau ai Confederatiei Elvetiene.
- Campurile notate cu (*) se completeaza de catre proprietar.
- Campurile notate cu (***) se completeaza de catre imputernicit. In acest caz, prezinta documentele doveditoare a calitatii de imputernicit.
- Campurile notate cu (*) din tabelul cu documentele depuse se marcheaza cu bifa in casuta aferenta.

OFERTA DE VANZARE TEREN
Nr 23 din 26.04.2023

Subsemnata **BOERESCU ECATERINA**, CNP [] , , avand adresa de [] , vând teren agricol situat in extravilan, in suprafata de 0.9000 (ha), reprezentand cota parte 1/1 la pretul de 22500.0 LEI (douazeci si doi mii cinci sute lei si zero bani).

Conditiiile de vanzare sunt urmatoarele:

Date privind identificarea terenului:

Specificare	Informatii privind terenul								
	Comuna Orasul Judetul	Suprafata - HA -		Numar Cadastral	Numar Carte Funciara	Numar Tarla / lot	Numar Parcela	Categoria de folosinta	Observatii
		Suprafata totala	Cota parte *5)						
Se completeaza de catre vanzator	BUDESTI	0.9000	1/1 0.9000	24919	24919	34	36	ARABIL	
Verificat primarie									

(*) Declar ca terenul agricol situat in extravilan face obiectul actiunii pentru pronuntarea unei hotarari judecatoresti care sa tina loc de contract de vanzare: Da Nu ;

Cunoscand ca falsul in declaratii se pedepseste conform Legii nr. 286/2009 privind Codul penal, cu modificarile si completarile ulterioare, declar ca datele sunt reale, corecte si complete.

Vanzator/Imputernicit,

MITROFAN LIZETA

(numele si prenumele in clar)

Semnatura

.....

[]

Data

26.04.2023

NOTE:

- Campurile notate cu (*) sunt obligatoriu de completat.
- Campurile notate cu (**) se completeaza in cazul in care sunt cunoscute informatiile.

*1) Se completeaza numele si prenumele proprietarului terenului.

*2) Se va completa in cifre si litere.

*3) Se completeaza categoria de folosinta a terenurilor agricole situate in extravilan productive, conform art. 2 din Legea fondului funciar nr. 18/1991, republicata, cu modificarile si completarile ulterioare.

*4) Se completeaza cu "X" rubricile in care informatiile pot fi comparate cu datele din Registrul agricol, evidentele fiscale, evidentele de stare civila, altele asemenea.

*5) Cota - parte din suprafata se exprima in fractie si in hectare.

PROCES-VERBAL
de afisare a ofertei de vanzare

Judetul CALARASI Primaria BUDESTI	Registrul de evidenta Nr 23 din 26.04.2023
--	---

Incheiat astazi 26.04.2023 in temeiul art. 6 alin. (2) din Legea nr. 17/2014 privind unele masuri de reglementare a vanzarii terenurilor agricole situate in extravilan si de modificare a Legii nr. 268/2001 privind privatizarea societatilor ce detin in administrare terenuri proprietate publica si privata a statului cu destinatie agricola si infiintarea Agentiei Domeniilor Statului, cu modificarile si completarile ulterioare.

In vederea indeplinirii formalitatilor prevazute de lege si aducerii la cunostinta preemtorilor a ofertei de vanzare nr. 23 din 26.04.2023, depusa de catre BOERESCU ECATERINA, CNP [redacted], prin imputernicitul MITROFAN LIZETA, [redacted] in calitate de vanzator al terenului agricol situat in extravilanul localitatii BUDESTI, judetul CALARASI, s-a constatat afisarea ofertei de vanzare la sediul institutiei si pe pagina de internet www.extravilanagricol.ro in data de 26.04.2023

Oferta de vanzare nr 23 din 26.04.2023 se afiseaza pentru un termen de 45 de zile lucratoare si contine informatii privind proprietarul terenului agricol, date privind identificarea terenului, precum si conditiile de vanzare.

In acest sens s-a intocmit proces - verbal de afisare a ofertei de vanzare nr 23 din 26.04.2023 a terenului agricol situat in extravilan.

Secretar General
SIMA IOANA

[redacted]

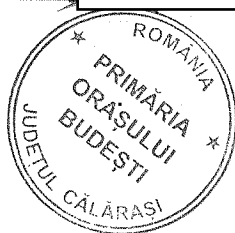

Consilier
IORGU DUMITRU

[redacted]

Judetul CALARASI	Registrul de evidenta
Primaria BUDESTI	Nr. 23 din 26.04.2023

LISTA
preemptorilor in vederea exercitarii dreptului de preemtiune
asupra ofertei de vanzare in ordinea rangului de preferinta

Ca urmare a inregistrarii ofertei de vanzare 23 din 26.04.2023 depuse de BOERESCU ECATERINA in calitate de vanzator, pe baza evidentelor detinute la nivelul primariilor si a informatiilor cuprinse in oferta de vanzare au fost identificati urmatorii preemptori :

preemptori de rang I: coproprietarii, sotii, rudele pana la gradul al treilea si afinii pana la gradul al treilea , in aceasta ordine

Nr crt	Nume si prenume persoana fizica/Denumire persoana/persoane juridica/juridice, asociatii si alte entitati fara personalitate juridica, precum si persoane juridice care nu se inregistreaza in registrul comertului	Adresa domiciliu/ resedinta/sediu

preemptori de rang II: proprietarii investitiilor agricole pentru culturile de pomi, vita-de-vie, hamei, irigatii exclusiv private si/sau arendasii. In cazul in care pe terenurile supuse vanzarii se afla investitii agricole pentru culturile de pomi, vita-de-vie, hamei si pentru irigatii, prioritate la cumpararea acestor terenuri au proprietarii acestor investitii.

Nr crt	Nume si prenume persoana fizica/Denumire persoana/persoane juridica/juridice, asociatii si alte entitati fara personalitate juridica, precum si persoane juridice care nu se inregistreaza in registrul comertului	Adresa domiciliu/ resedinta/sediu
1	SC AGROMECH BUDESTI SA	

preemptori de rang III: proprietarii si/sau arendasii terenurilor agricole vecine cu terenul supus vanzarii, cu respectarea dispozitiilor prevazute la art. 4 alin. (2) si (4) din Legea nr. 17/2014, cu modificarile si completarile ulterioare

Nr crt	Nume si prenume persoana fizica/Denumire persoana/persoane juridica/juridice, asociatii si alte entitati fara personalitate juridica, precum si persoane juridice care nu se inregistreaza in registrul comertului	Adresa domiciliu/ resedinta/sediu
1	ION DUMITRU	
2	M.BUCUR MARIA	

preemptori de rang IV: tinerii fermieri

Nr crt	Nume si prenume persoana fizica/Denumire persoana/persoane juridica/juridice, asociatii si alte entitati fara personalitate juridica,	Adresa domiciliu/ resedinta/sediu

	precum si persoane juridice care nu se inregistreaza in registrul comertului	
1	ALBU FLORIN-ALIN	
2	CONDRATCHI GEORGE-AURELIAN	

preemptori de rang V: Academia de Stiinte Agricole si Silvice "Gheorghe Ionescu-Sisesti" si unitatile de cercetare-dezvoltare din domeniile agriculturii, silviculturii si industriei alimentare, organizate si reglementate prin Legea nr. 45/2009 privind organizarea si functionarea Academiei de Stiinte Agricole si Silvice "Gheorghe Ionescu-Sisesti" si a sistemului de cercetare-dezvoltare din domeniile agriculturii, silviculturii si industriei alimentare, cu modificarile si completarile ulterioare, precum si institutiile de invatamant cu profil agricol, in scopul cumpararii terenurilor agricole situate in extravilan cu destinatia strict necesara cercetarii agricole, aflate in vecinatatea loturilor existente in patrimoniul acestora

preemptori de rang VI: persoane fizice cu domiciliul/resedinta situat/situata in unitatile administrativ-teritoriale unde este amplasat terenul sau in unitatile administrativ-teritoriale vecine

Nr crt	Nume si prenume persoana fizica/Denumire persoana/persoane juridica/juridice, asociatii si alte entitati fara personalitate juridica, precum si persoane juridice care nu se inregistreaza in registrul comertului	Adresa domiciliu/resedinta/sediu

preemptori de rang VII: statul roman, prin Agentia Domeniilor Statului

PRIMAR 



SECRETAR GENERAL

SÎMA IOANA

NOTIFICARE PREEMPTORI

Judetul CALARASI	Registrul de evidenta
Primaria BUDESTI	Nr 23 din 26.04.2023

In temeiul art. 6 alin. (6) din Legea nr. 17/2014 privind unele masuri de reglementare a vanzarii terenurilor agricole situate in extravilan si de modificare a Legii nr. 268/2001 privind privatizarea societatilor ce detin in administrare terenuri proprietate publica si privata a statului cu destinatie agricola si infiintarea Agentiei Domeniilor Statului, cu modificarile si completarile ulterioare, prin prezenta se aduce la cunostinta ION DUMITRU, CNP, nr(**), in calitate de Preemptor avand cu domiciliul/resedinta/sediul social/secundar in: localitatea, str. nr., bl., sc., et., ap....., judetul/sectorul, codul postal, tara,
, Oferta de vanzare nr 23 din data de 26.04.2023 , depusa de BOERESCU ECATERINA privind terenul agricol situat in extravilan in suprafata de 0.9000 ha, reprezentand cota-parte 1/1, numar cadastral 24919, nr carte funciara 24919 , nr tarla 34 , nr parcela 36 , categorie de folosinta ARABIL , la pretul de 22500.0 lei BUDESTI, afisata in data de 26.04.2023 la sediul/site-ul Primariei BUDESTI, judetul CALARASI

PRIMAR

SECRETAR GENERAL IMA IOANA

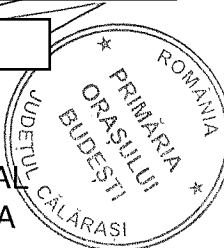

NOTE :

- Campurile notate cu (*) sunt obligatorii de completat.
- Campurile notate cu (**) se completeaza cu numarul din registrul comertului sau cu numarul din Registrul asociatiilor si fundatiilor
- Notificarea se emite pentru fiecare preemptor mentionat in lista preemptorilor.

NOTIFICARE PREEMPTORI

Judetul CALARASI	Registrul de evidenta
Primaria BUDESTI	Nr 23 din 26.04.2023

In temeiul art. 6 alin. (6) din Legea nr. 17/2014 privind unele masuri de reglementare a vanzarii terenurilor agricole situate in extravilan si de modificare a Legii nr. 268/2001 privind privatizarea societatilor ce detin in administrare terenuri proprietate publica si privata a statului cu destinatie agricola si infiintarea Agentiei Domeniilor Statului, cu modificarile si completarile ulterioare, prin prezenta se aduce la cunostinta M.BUCUR MARIA, CNP , nr(**), in calitate de Preemptor avand cu domiciliul/resedinta/sediul social/secundar in: localitatea , str. nr., bl., sc., et., ap....., judetul/sectorul , codul postal , tara , Oferta de vanzare nr 23 din data de 26.04.2023 , depusa de BOERESCU ECATERINA privind terenul agricol situat in extravilan in suprafata de 0.9000 ha, reprezentand cota-parte 1/1, numar cadastral 24919, nr carte funciara 24919 , nr tarla 34 , nr parcela 36 , categorie de folosinta ARABIL , la pretul de 22500.0 lei BUDESTI, afisata in data de 26.04.2023 la sediul/site-ul Primariei BUDESTI, judetul CALARASI

PRIMAR []
[]
SECRETAR GENERAL
SIMA IOANA []

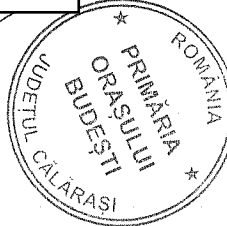

NOTE :

- Campurile notate cu (*) sunt obligatorii de completat.
- Campurile notate cu (**) se completeaza cu numarul din registrul comertului sau cu numarul din Registrul asociatiilor si fundatiilor
- Notificarea se emite pentru fiecare preemptor mentionat in lista preemptorilor.

CERERE
pentru afisarea ofertei de vanzare a terenului

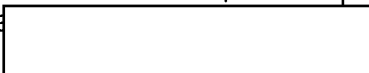
Judetul CALARASI Primaria BUDESTI	Nr. unic de inregistrare al ofertei din registrul de evidenta Nr 24 din 26.04.2023
Numele si prenumele functionarului primariei care primeste cererea IORGU DUMITRU	Semnatura functionarului care primeste oferta de vanza 

Domnule primar,

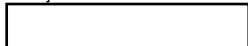
1. Subsemnata BOERESCU ECATERINA , CNP  in calitate de proprietar,

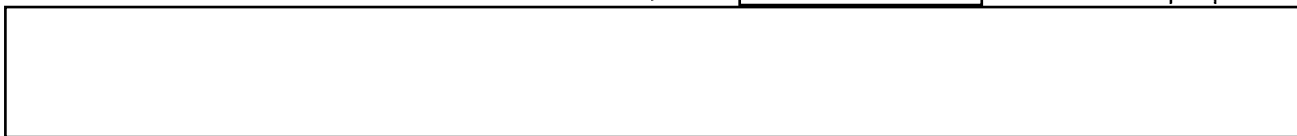
 ra

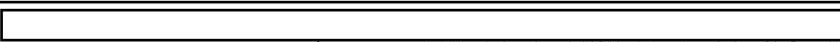
-Prin MITROFAN LIZETA , 

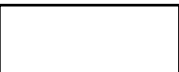
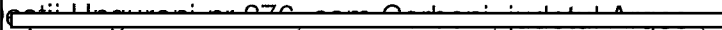
 in calitate de IMPUTERNICIT , conform Procură specială nr.221/02.03.2023 ,

avand in vedere dispozitiile Legii nr. 17/2014 privind unele masuri de reglementare a vanzarii-cumpararii terenurilor agricole situate in extravilan si de modificare a Legii nr. 268/2001 privind privatizarea societatilor comerciale ce detin in administrare terenuri proprietate publica si privata a statului cu destinatie agricola si infiintarea Agentiei Domeniilor Statului, cu modificarile ulterioare, solicit prin prezenta cerere afisarea ofertei de vanzare anexata, in termenul prevazut de Legea nr. 17/2014, cu modificarile si completarile ulterioare.

Am cunostinta despre existenta urmatoilor preemptori pentru exercitarea dreptului de preemtiune asupra ofertei mele de vanzare:

preemptori de rang I: coproprietarii, sotii, rudele pana la gradul al treilea si afinii pana la gradul al treilea , in aceasta ordine

preemptori de rang II: proprietarii investitiilor agricole pentru culturile de pomi, vita-de-vie, hamei, irigatii exclusiv private si/sau arendasii. In cazul in care pe terenurile supuse vanzarii se afla investitii agricole pentru culturile de pomi, vita-de-vie, hamei si pentru irigatii, prioritate la cumpararea acestor terenuri au proprietarii acestor investitii

- SC AGROMECA BUDESTI SA, Adresa :

preemptori de rang III: proprietarii si/sau arendasii terenurilor agricole vecine cu terenul supus vanzarii, cu respectarea dispozitiilor prevazute la art. 4 alin. (2) si (4) din Legea nr. 17/2014, cu modificarile si completarile ulterioare

- MOISE DUMITRU, Adresa :

- SC AGRI TERENURI SRL, Adresa :

preemptori de rang IV: tinerii fermieri

- ALBU FLORIN-ALIN, Adresa :

- CONDRATCHI GEORGE-AURELIAN, Adresa :

preemptori de rang V: Academia de Stiinte Agricole si Silviculturale "Gheorghe Ionescu-Sisesti" si unitatile de cercetare-dezvoltare din domeniile agriculturii, silviculturii si industriei alimentare, organizate si reglementate prin Legea nr. 45/2009 privind organizarea si functionarea Academiei de Stiinte Agricole si Silviculturale "Gheorghe Ionescu-Sisesti" si a sistemului de cercetare-dezvoltare din domeniile agriculturii, silviculturii si industriei alimentare, cu modificarile si completarile ulterioare, precum si institutiile de invatamant cu profil agricol, in scopul cumpararii terenurilor agricole situate in extravilan cu destinatia strict necesara cercetarii agricole, aflate in vecinatatea loturilor existente in patrimoniul acestora

- ACADEMIA DE STIINTE AGRICOLE SI SILVICE GHEORGHE IONESCU SISESTI, Adresa : b-dul Marasesti,nr.61, sector 1, mun.Bucuresti

preemptori de rang VI: persoane fizice cu domiciliul/resedinta situat/situata in unitatile administrativ-teritoriale unde este amplasat terenul sau in unitatile administrativ-teritoriale vecine

preemptori de rang VII: statul roman, prin Agentia Domeniilor Statului

Declar ca sunt proprietar al terenului in suprafata de 0.1600 ha , reprezentand cota-parte de 1/1 situat in extravilanul localitatii BUDESTI, identificat cu numar cadastral 24923, inscris in cartea funciara nr. 24923 a localitatii BUDESTI care face obiectul ofertei de vanzare.

Declar ca:

- terenul face obiectul unor litigii sau a unei proceduri de executare silita: Da Nu ;
- terenul este grevat de sarcini: Da Nu ;
- am cunostinta si am respectat prevederile art. 4 alin. (2) din Legea nr. 17/2014, cu modificarile ulterioare, cu privire la instrainarea terenurilor agricole situate in extravilan pe care sunt situri arheologice clasate.

In sustinerea cererii, depun urmatoarele acte doveditoare :

Imi exprim acordul cu privire la utilizarea si prelucrarea datelor cu caracter personal si la introducerea datelor si informatiilor din cerere si documentele anexate in bazele de date care se organizeaza in temeiul Legii nr. 17/2014, cu modificarile si completarile ulterioare, si al legislatiei subsecvente, cu respectarea prevederilor Regulamentului (UE) 2016/679 al Parlamentului European si al Consiliului din 27 aprilie 2016 privind protectia persoanelor fizice in ceea ce priveste prelucrarea datelor cu caracter personal si privind libera circulatie a acestor date si de abrogare a Directivei 95/46/CE (Regulamentul general privind protectia datelor) si ale Legii nr. 190/2018 privind masuri de punere in aplicare a Regulamentului (UE) 2016/679 al Parlamentului European si al Consiliului din 27 aprilie 2016 privind protectia persoanelor fizice in ceea ce priveste prelucrarea datelor cu caracter personal si privind libera circulatie a acestor date si de abrogare a Directivei 95/46/CE (Regulamentul general privind protectia datelor), cu modificarile ulterioare.

Cunoscand ca falsul in declaratii se pedepseste conform Legii nr. 286/2009 privind Codul penal, cu modificarile si completarile ulterioare, declar ca datele sunt reale, corecte si complete.

Vanzator/Imputernicit,

MITROFAN LIZETA

(numele si prenumele in clar)

Semnatura

.....

Data

26.04.2023

NOTE:

- Campurile notate cu (*) sunt obligatoriu de completat.
- Campurile notate cu (**) se completeaza de catre cetatenii unui stat membru al Uniunii Europene, ai statelor care sunt parte la Acordul privind Spatiul Economic European (ASEE) sau ai Confederatiei Elvetiene.
- Campurile notate cu (*) se completeaza de catre proprietar.
- Campurile notate cu (***) se completeaza de catre imputernicit. In acest caz, prezinta documentele doveditoare a calitatii de imputernicit.
- Campurile notate cu (*) din tabelul cu documentele depuse se marcheaza cu bifa in casuta aferenta.

OFERTA DE VANZARE TEREN
Nr 24 din 26.04.2023

Subsemnata **BOERESCU ECATERINA**, CNP [] , avand adresa de []
[] vând teren agricol situat in extravilan, in suprafata de
0.1600 (ha), reprezentand cota parte 1/1 la pretul de 4000.0 LEI (patru mii lei si zero bani)
Conditii de vanzare sunt urmatoarele:

Date privind identificarea terenului:

Specificare	Informatii privind terenul								
	Comuna Orasul Judetul	Suprafata - HA -		Numar Cadastral	Numar Carte Funciara	Numar Tarla / lot	Numar Parcela	Categoria de folosinta	Observatii
		Suprafata totala	Cota parte *5)						
Se completeaza de catre vanzator	BUDESTI	0.1600	1/1 0.1600	24923	24923	5	50	ARABIL	
Verificat primarie									

(*) Declar ca terenul agricol situat in extravilan face obiectul actiunii pentru pronuntarea unei hotarari judecatoresti care sa tina loc de contract de vanzare: Da Nu ;

Cunoscand ca falsul in declaratii se pedepseste conform Legii nr. 286/2009 privind Codul penal, cu modificarile si completarile ulterioare, declar ca datele sunt reale, corecte si complete.

Vanzator/Imputernicit,

MITROFAN LIZETA

(numele si prenumele in clar)

Semnatura

[]

Data

26.04.2023

NOTE:

- Campurile notate cu (*) sunt obligatoriu de completat.
- Campurile notate cu (**) se completeaza in cazul in care sunt cunoscute informatiile.

*1) Se completeaza numele si prenumele proprietarului terenului.

*2) Se va completa in cifre si litere.

*3) Se completeaza categoria de folosinta a terenurilor agricole situate in extravilan productive, conform art. 2 din Legea fondului funciar nr. 18/1991, republicata, cu modificarile si completarile ulterioare.

*4) Se completeaza cu "X" rubricile in care informatiile pot fi comparate cu datele din Registrul agricol, evidentele fiscale, evidentele de stare civila, altele asemenea.

*5) Cota - parte din suprafata se exprima in fractie si in hectare.

PROCES-VERBAL
de afisare a ofertei de vanzare

Judetul CALARASI	Registrul de evidenta
Primaria BUDESTI	Nr 24 din 26.04.2023

Incheiat astazi 26.04.2023 in temeiul art. 6 alin. (2) din Legea nr. 17/2014 privind unele masuri de reglementare a vanzarii terenurilor agricole situate in extravilan si de modificare a Legii nr. 268/2001 privind privatizarea societatiilor ce detin in administrare terenuri proprietate publica si privata a statului cu destinatie agricola si infiintarea Agentiei Domeniilor Statului, cu modificarile si completarile ulterioare.

In vederea indeplinirii formalitatilor prevazute de lege si aducerii la cunostinta preemtorilor a ofertei de vanzare nr. 24 din 26.04.2023, depusa de catre BOERESCU ECATERINA, CNP [redacted] prin imputernicitul MITROFAN LIZETA, [redacted], in calitate de vanzator al terenului agricol situat in extravilanul localitatii BUDESTI, judetul CALARASI, s-a constatat afisarea ofertei de vanzare la sediul institutiei si pe pagina de internet www.extravilanagricol.ro in data de 26.04.2023

Oferta de vanzare nr 24 din 26.04.2023 se afiseaza pentru un termen de 45 de zile lucratoare si contine informatii privind proprietarul terenului agricol, date privind identificarea terenului, precum si conditiile de vanzare.

In acest sens s-a intocmit proces - verbal de afisare a ofertei de vanzare nr 24 din 26.04.2023 a terenului agricol situat in extravilan.

Secretar General
SIMA IOANA



Consilier
IORGU DUMITRU



Judetul CALARASI	Registrul de evidenta
Primaria BUDESTI	Nr. 24 din 26.04.2023

LISTA
preemptorilor in vederea exercitarii dreptului de preemtiune
asupra ofertei de vanzare in ordinea rangului de preferinta

Ca urmare a inregistrarii ofertei de vanzare 24 din 26.04.2023 depuse de BOERESCU ECATERINA in calitate de vanzator, pe baza evidentelor detinute la nivelul primariilor si a informatiilor cuprinse in oferta de vanzare au fost identificati urmatorii preemptori :

preemptori de rang I: coproprietarii, sotii, rudele pana la gradul al treilea si afinii pana la gradul al treilea , in aceasta ordine

Nr crt	Nume si prenume persoana fizica/Denumire persoana/persoane juridica/juridice, asociatii si alte entitati fara personalitate juridica, precum si persoane juridice care nu se inregistreaza in registrul comertului	Adresa domiciliu/ resedinta/sediu

preemptori de rang II: proprietarii investitiilor agricole pentru culturile de pomi, vita-de-vie, hamei, irigatii exclusiv private si/sau arendasii. In cazul in care pe terenurile supuse vanzarii se afla investitii agricole pentru culturile de pomi, vita-de-vie, hamei si pentru irigatii, prioritate la cumpararea acestor terenuri au proprietarii acestor investitii.

Nr crt	Nume si prenume persoana fizica/Denumire persoana/persoane juridica/juridice, asociatii si alte entitati fara personalitate juridica, precum si persoane juridice care nu se inregistreaza in registrul comertului	Adresa domiciliu/ resedinta/sediu
1	SC AGROMECC BUDESTI SA	

preemptori de rang III: proprietarii si/sau arendasii terenurilor agricole vecine cu terenul supus vanzarii, cu respectarea dispozitiilor prevazute la art. 4 alin. (2) si (4) din Legea nr. 17/2014, cu modificarile si completarile ulterioare

Nr crt	Nume si prenume persoana fizica/Denumire persoana/persoane juridica/juridice, asociatii si alte entitati fara personalitate juridica, precum si persoane juridice care nu se inregistreaza in registrul comertului	Adresa domiciliu/ resedinta/sediu
1	MOISE DUMITRU	
2	SC AGRI TERENURI SRL	

preemptori de rang IV: tinerii fermieri

Nr crt	Nume si prenume persoana fizica/Denumire persoana/persoane juridica/juridice, asociatii si alte entitati fara personalitate juridica,	Adresa domiciliu/ resedinta/sediu

	precum si persoane juridice care nu se inregistreaza in registrul comertului	
1	ALBU FLORIN-ALIN	
2	CONDRATCHI GEORGE-AURELIAN	

preemptori de rang V: Academia de Stiinte Agricole si Silvice "Gheorghe Ionescu-Sisesti" si unitatile de cercetare-dezvoltare din domeniile agriculturii, silviculturii si industriei alimentare, organizate si reglementate prin Legea nr. 45/2009 privind organizarea si functionarea Academiei de Stiinte Agricole si Silvice "Gheorghe Ionescu-Sisesti" si a sistemului de cercetare-dezvoltare din domeniile agriculturii, silviculturii si industriei alimentare, cu modificarile si completarile ulterioare, precum si institutiile de invatamant cu profil agricol, in scopul cumpararii terenurilor agricole situate in extravilan cu destinatia strict necesara cercetarii agricole, aflate in vecinatatea loturilor existente in patrimoniul acestora

preemptori de rang VI: persoane fizice cu domiciliul/resedinta situat/situata in unitatile administrativ-teritoriale unde este amplasat terenul sau in unitatile administrativ-teritoriale vecine

Nr crt	Nume si prenume persoana fizica/Denumire persoana/persoane juridica/juridice, asociatii si alte entitati fara personalitate juridica, precum si persoane juridice care nu se inregistreaza in registrul comertului	Adresa domiciliu/resedinta/sediu

preemptori de rang VII: statul roman, prin Agentia Domeniilor Statului

PRIMAR



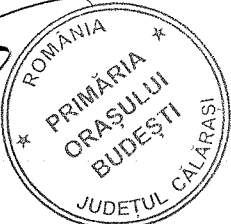

SECRETAR GENERAL

 MA IOANA

NOTIFICARE PREEMPTORI

Judetul CALARASI Primaria BUDESTI	Registrul de evidenta Nr 24 din 26.04.2023
--	---

In temeiul art. 6 alin. (6) din Legea nr. 17/2014 privind unele masuri de reglementare a vanzarii terenurilor agricole situate in extravilan si de modificare a Legii nr. 268/2001 privind privatizarea societatilor ce detin in administrare terenuri proprietate publica si privata a statului cu destinatie agricola si infiintarea Agentiei Domeniilor Statului, cu modificarile si completarile ulterioare, prin prezenta se aduce la cunostinta SC AGRI TERENURI SRL, CNP/CIF, nr inregistrare, in calitate de Preemptor avand cu domiciliul/resedinta/sediul social/secundar in: localitatea, str. nr., bl., sc., et., ap....., judetul/sectorul, codul postal, tara, Oferta de vanzare nr 24 din data de 26.04.2023 , depusa de BOERESCU ECATERINA privind terenul agricol situat in extravilan in suprafata de 0.1600 ha, reprezentand cota-parte 1/1, numar cadastral 24923, nr carte funciara 24923 , nr tarla 5 , nr parcela 50 , categorie de folosinta ARABIL , la pretul de 4000.0 lei BUDESTI, afisata in data de 26.04.2023 la sediul/site-ul Primariei BUDESTI, judetul CALARASI

PRIMAR

SECRETAR GENERAL
SIMA IOANA

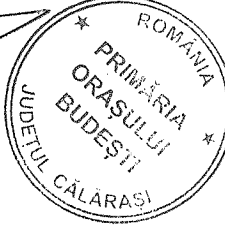

NOTE :

- Campurile notate cu (*) sunt obligatorii de completat.
- Campurile notate cu (**) se completeaza cu numarul din registrul comertului sau cu numarul din Registrul asociatiilor si fundatiilor
- Notificarea se emite pentru fiecare preemptor mentionat in lista preemptorilor.

NOTIFICARE PREEMPTORI

Judetul CALARASI Primaria BUDESTI	Registrul de evidenta Nr 24 din 26.04.2023
--	---

In temeiul art. 6 alin. (6) din Legea nr. 17/2014 privind unele masuri de reglementare a vanzarii terenurilor agricole situate in extravilan si de modificare a Legii nr. 268/2001 privind privatizarea societatilor ce detin in administrare terenuri proprietate publica si privata a statului cu destinatie agricola si infiintarea Agentiei Domeniilor Statului, cu modificarile si completarile ulterioare, prin prezenta se aduce la cunostinta MOISE DUMITRU, CNP , nr(**), in calitate de Preemptor avand cu domiciliul/resedinta/sediul social/secundar in: localitatea , str. nr., bl., sc., et., ap....., judetul/sectorul , codul postal , tara , Oferta de vanzare nr 24 din data de 26.04.2023 , depusa de BOERESCU ECATERINA privind terenul agricol situat in extravilan in suprafata de 0.1600 ha, reprezentand cota-parte 1/1, numar cadastral 24923, nr carte funciara 24923 , nr tarla 5 , nr parcela 50 , categorie de folosinta ARABIL , la pretul de 4000.0 lei BUDESTI, afisata in data de 26.04.2023 la sediul/site-ul Primariei BUDESTI, judetul CALARASI

PRIMAR

SECRETAR GENERAL
SIMA IOANA



NOTE :

- Campurile notate cu (*) sunt obligatorii de completat.
- Campurile notate cu (**) se completeaza cu numarul din registrul comertului sau cu numarul din Registrul asociatiilor si fundatiilor
- Notificarea se emite pentru fiecare preemptor mentionat in lista preemptorilor.